

LEADER BED

MILAN

INSTRUCTIONS DE MONTAGE **FIXATION AU MUR OBLIGATOIRE**

- 1/ Monter la caisse avec le sur meuble si il est prévu dans la commande
- 2/ Monter à part la façade avec le pied **SANS** les vérins.
- 3/ Glisser la façade à plat à l'intérieur de la caisse en position (Pour ce faire prévoir des cales pour compenser la hauteur du pied bascule, donc de la même hauteur que le pied pour présenter le sommier à hauteur des platines latérales.)
- 4/ Présenter les vérins. Fixer les vérins sous le sommier dans les trous prévus à cet effet, en introduisant le carré du vérin dans le support en U de chaque platine.
Ainsi vous fixez votre façade sans forcer aucunement;
Afin que la façade du lit ne touche pas la base à l'ouverture, surtout si le sol n'est pas parfaitement plane prévoir systématiquement de glisser entre le carré du vérin et le support en U, deux rondelles de chaque côté (hauteur environ 3mm) pour surélever la façade.
IMPERATIF : VISSER LES CARRES DES VERINS PAR LE DESSOUS AVEC LE BOULON PREVU A CET EFFET.
En conclusion / **NE PAS ESSAYER** de présenter la façade dans la caisse du lit avec les vérins
mon

- 1/ *Assembler les 2 fonds (3/8)*
- 2/ *Fixer le plancher (4/8)*
- 3/ *Positionner le côté Droit ou Gauche - serrer le bas uniquement (1/8)*
- 4/ *Positionner le dessus (4/8) avec le bandeau / serrer le tout*
- 5/ *Fixer le 2^{ème} côté (2/8)*
- 6/ *Positionner et fixer l'étagère de fond de lit pour la profondeur 45 ou les 2 étagères en H pour la profondeur 58 (6/8)*
- 7/ *Installer les LEDS - percer les fonds - fixer le transfo sur le chapeau (si option commandée)*
- 8/ *Fixer les vérins sur le sommier*
- 9/ *Fixer la tête de lit sur le sommier (9/9)*
- 10/ *Positionner le sommier verticalement dans les étriers Droite et gauche*
- 11/ *Vérifier le niveau du sommier si besoin est, mettre des rondelles dans les étriers (entre le carré du vérin et l'étrier)*
- 12/ *Fixer les vérins dans les étriers avec le boulon M6 (ne pas serrer les vérins / laisser le sommier en appui sur le fond du lit)*
- 13/ *Fixer le pied (6/9) sur sommier - pied ouvert en appui sur les 3 traverses verticales du sommier - installer la poignée*
- 14/ *Fixer le bandeau haut (6/8) lit ouvert - réglage du panneau*
- 15/ *Fixer et régler le grand panneau de façade lit ouvert (attention prévoir un support sous le panneau pour faciliter le montage)*
- 16/ *Installer le matelas*
- 17/ *Réglage des vérins - façade en position verticale (lit entre-ouvert)*
- 18/ *Sécuriser la fixation du bandeau pied de lit - fixer avec des vis à bois dans les 2 charnières pour éviter tout mouvement de bas en haut*

LEADER BED

MILAN-45

- 1/8 Cote Gauche
- 2/8 Cote Droit
- 3/8 Grand Propri (Droit Gauche)
- 4/8 Dessus / Traverse haute plancher
- 5/8 Facade
- 6/8 Bandeau Haut
- 6/9 Pied Assise
- 7/8 - Consoles d'Assise - Consoles de Dos
- 8/8 Accoudoir Droit et Gauche
- 9/8 - Decanture canapé
- 9/9 - Tete de lit sommier

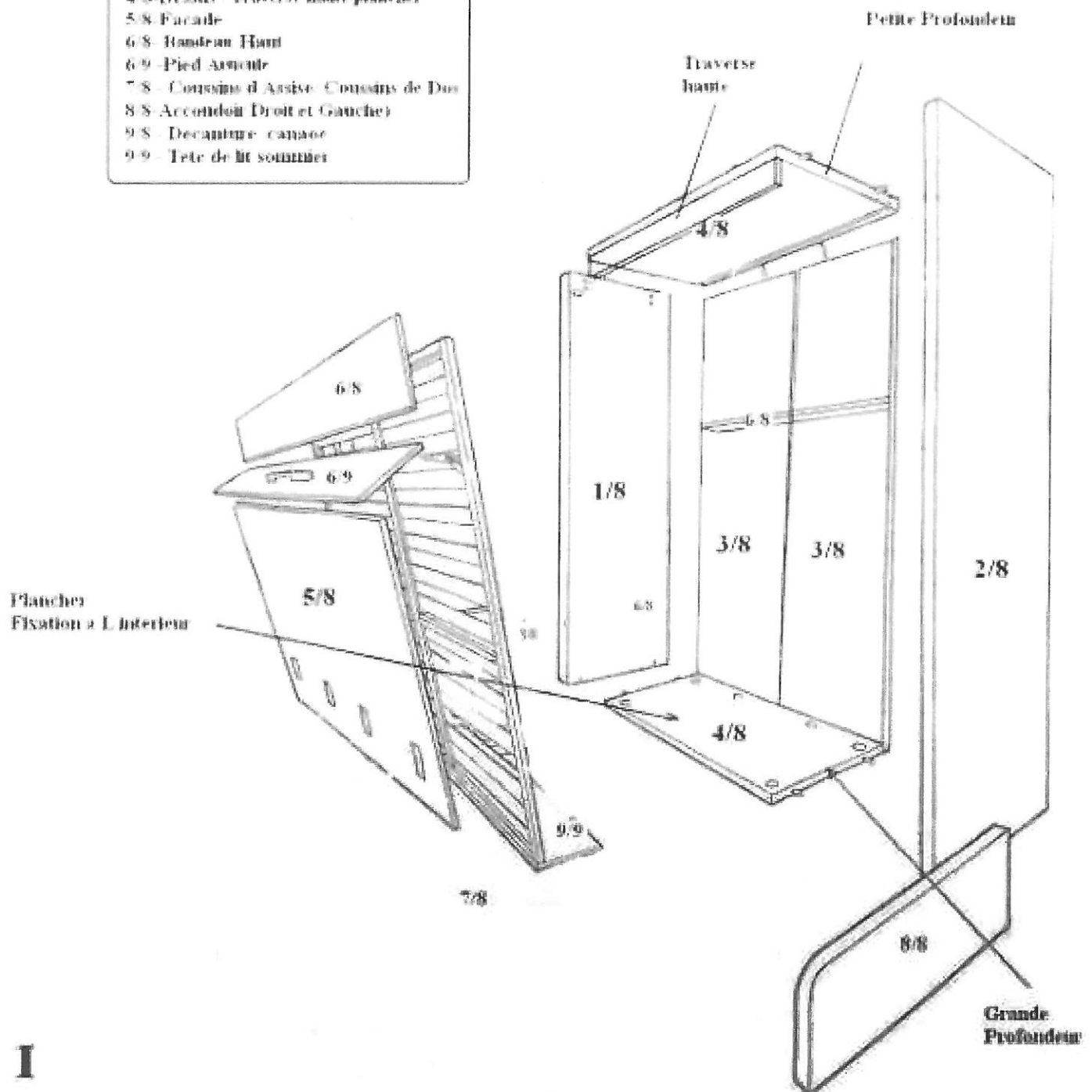

LEADER BED

A



B

4X



C

28X



D

22X



E

1X



F

2X



G

6X

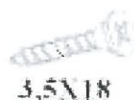

H

30X



I

6X



J

64X



K

15X



M6X30



L

4X



M4X12



M

4X



M6X15



P

3X



O

6X



4X40

R

4X



M6X60

Q

4X



M6

LEADER BED

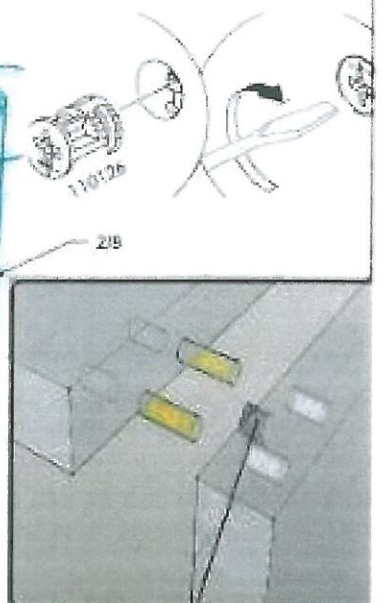
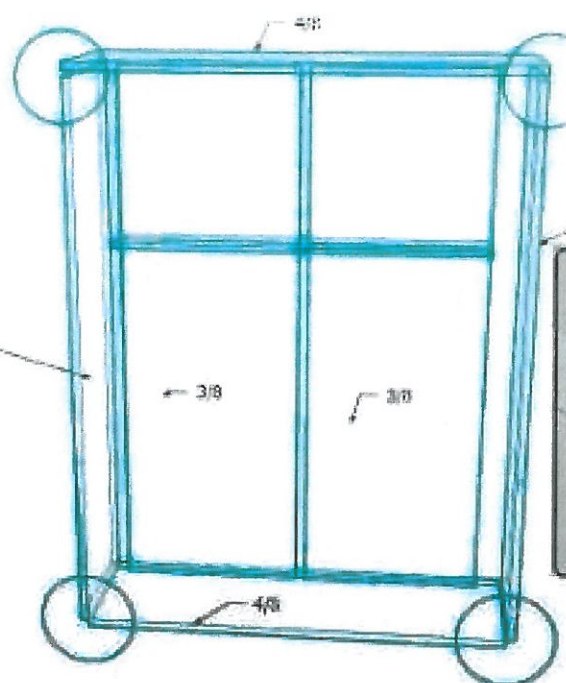
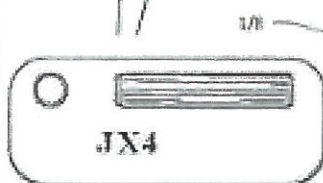
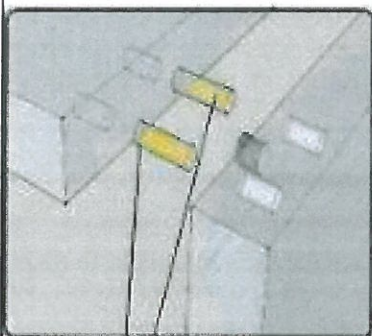
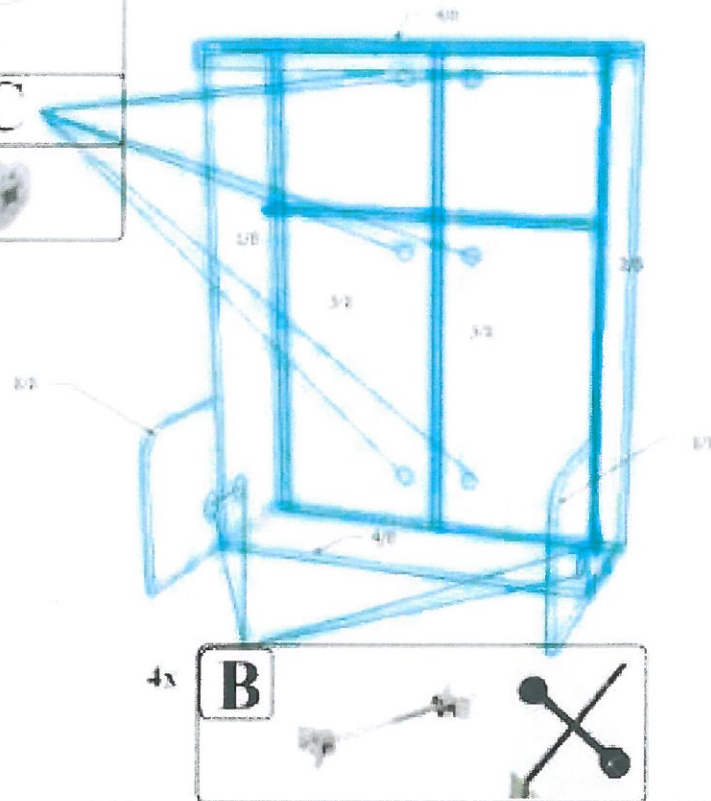
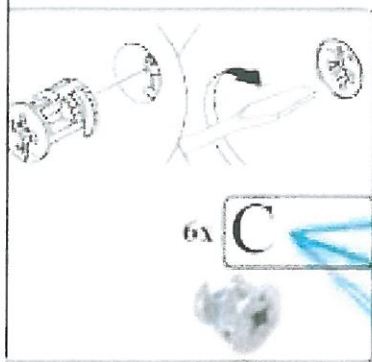

III

6x2

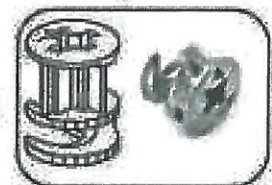

LEADER BED

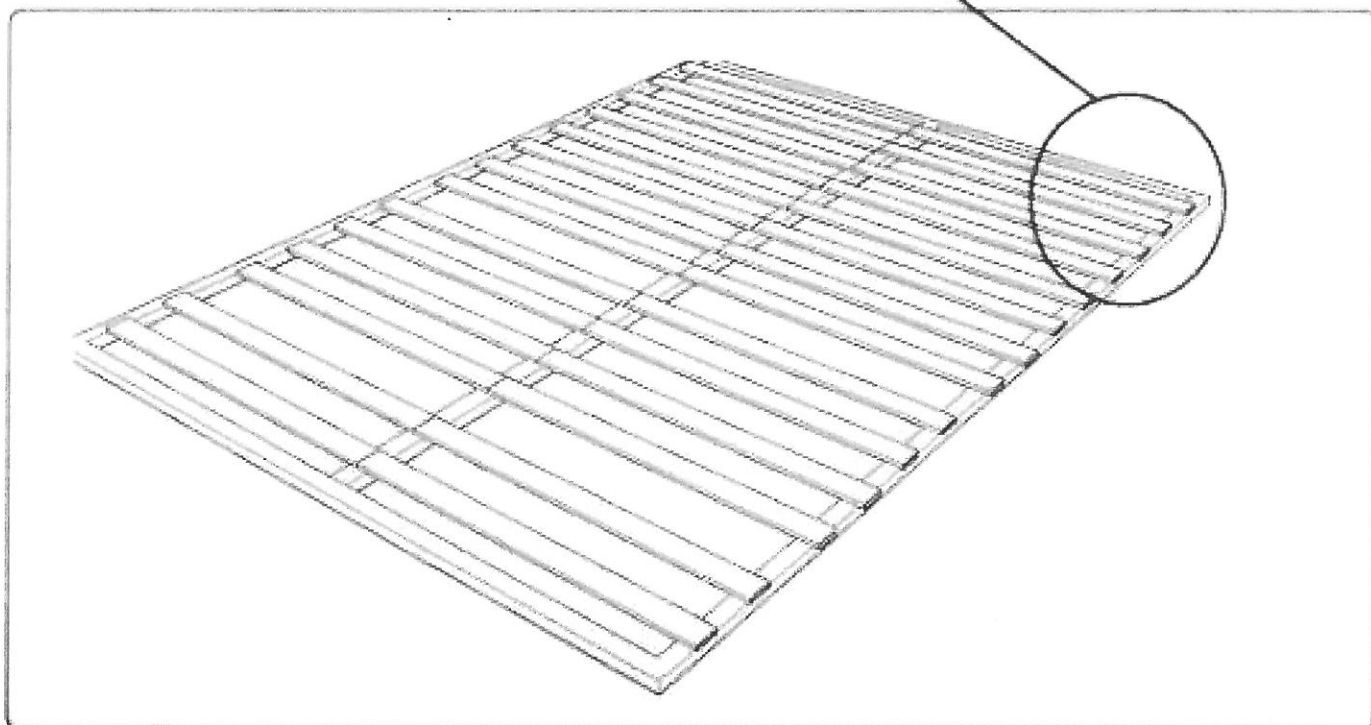
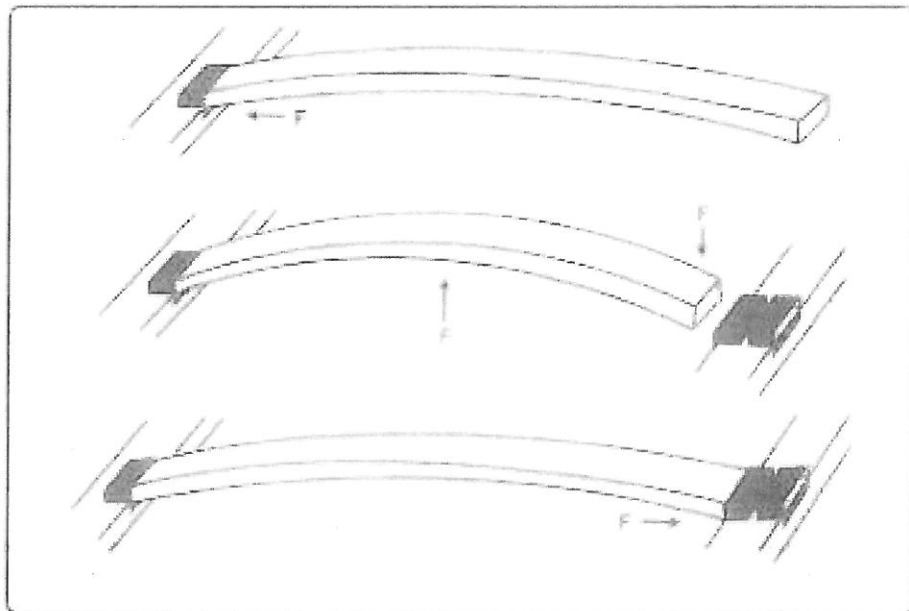

LEADER BED

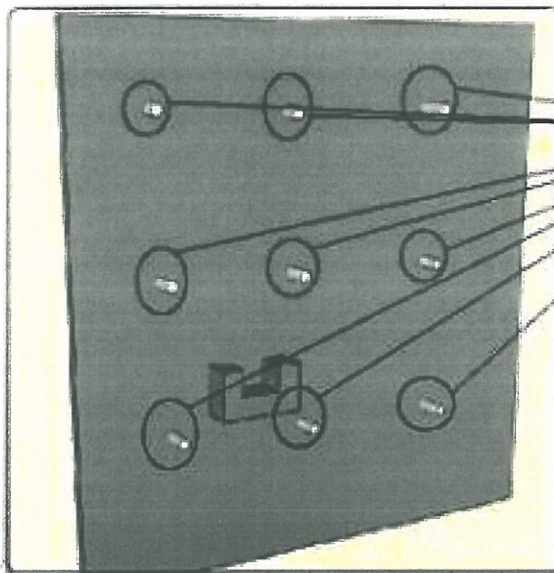
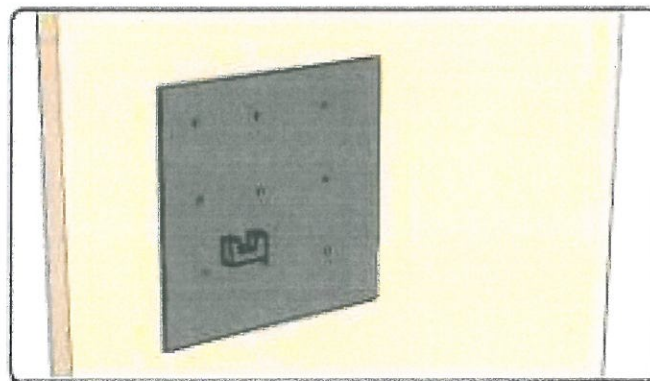
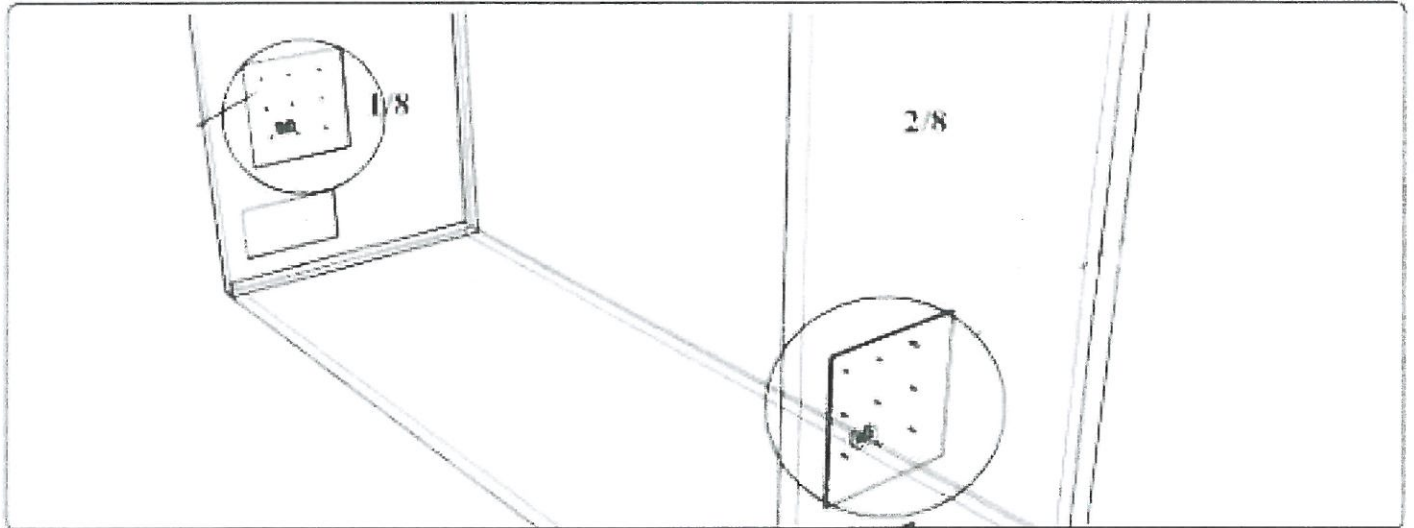

9X  
viss 4X25 mm

LEADER BED

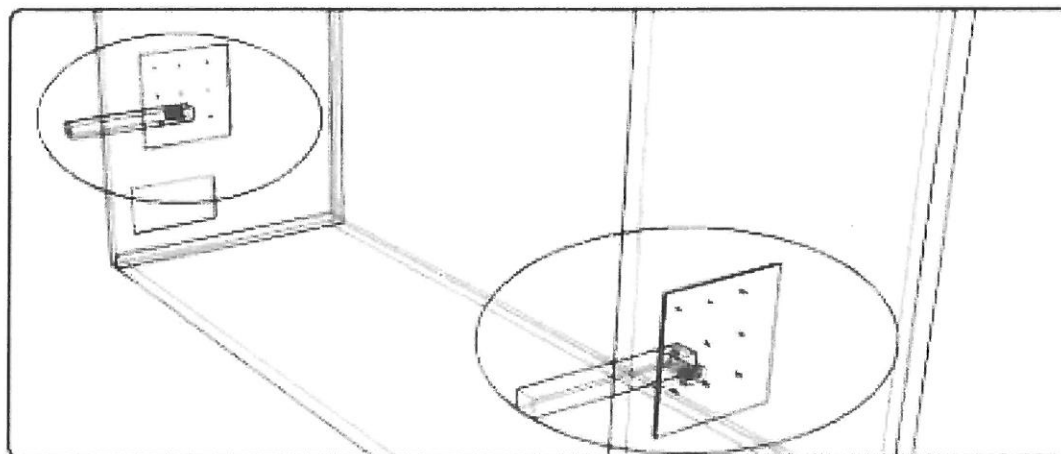

Ø 24

Reglage niveau
Roulettes

Fixation par le
dessous de letrier

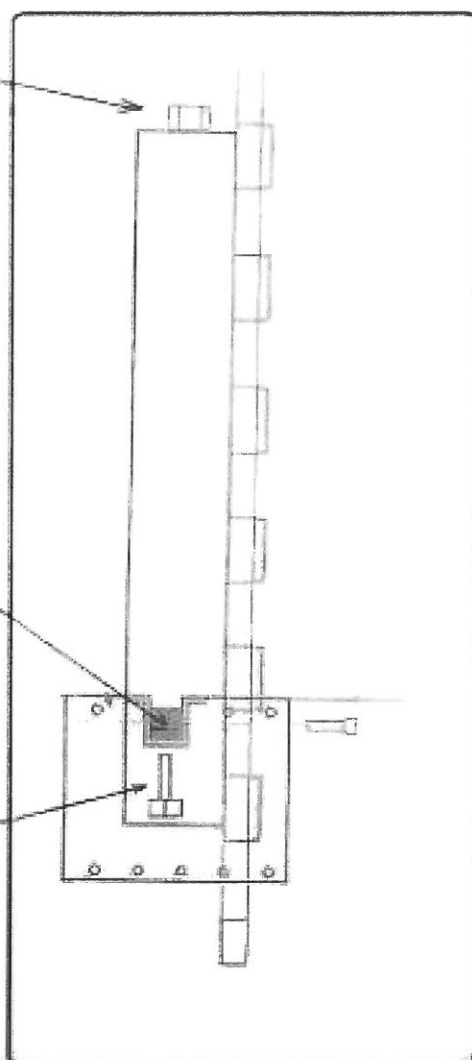

M6

LEADER BED

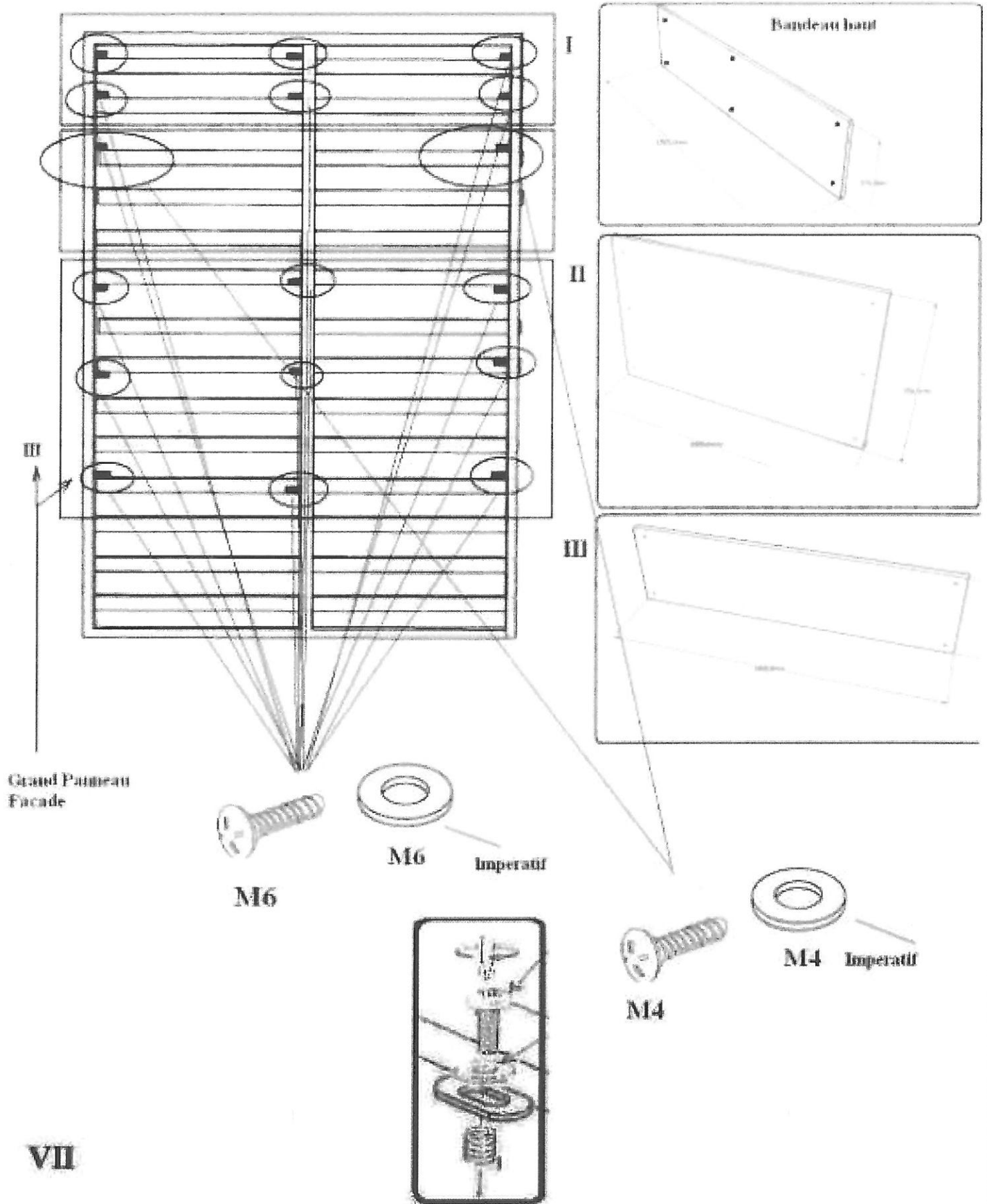

LEADER BED

MONTAGE SOMMIER (2x80)X200

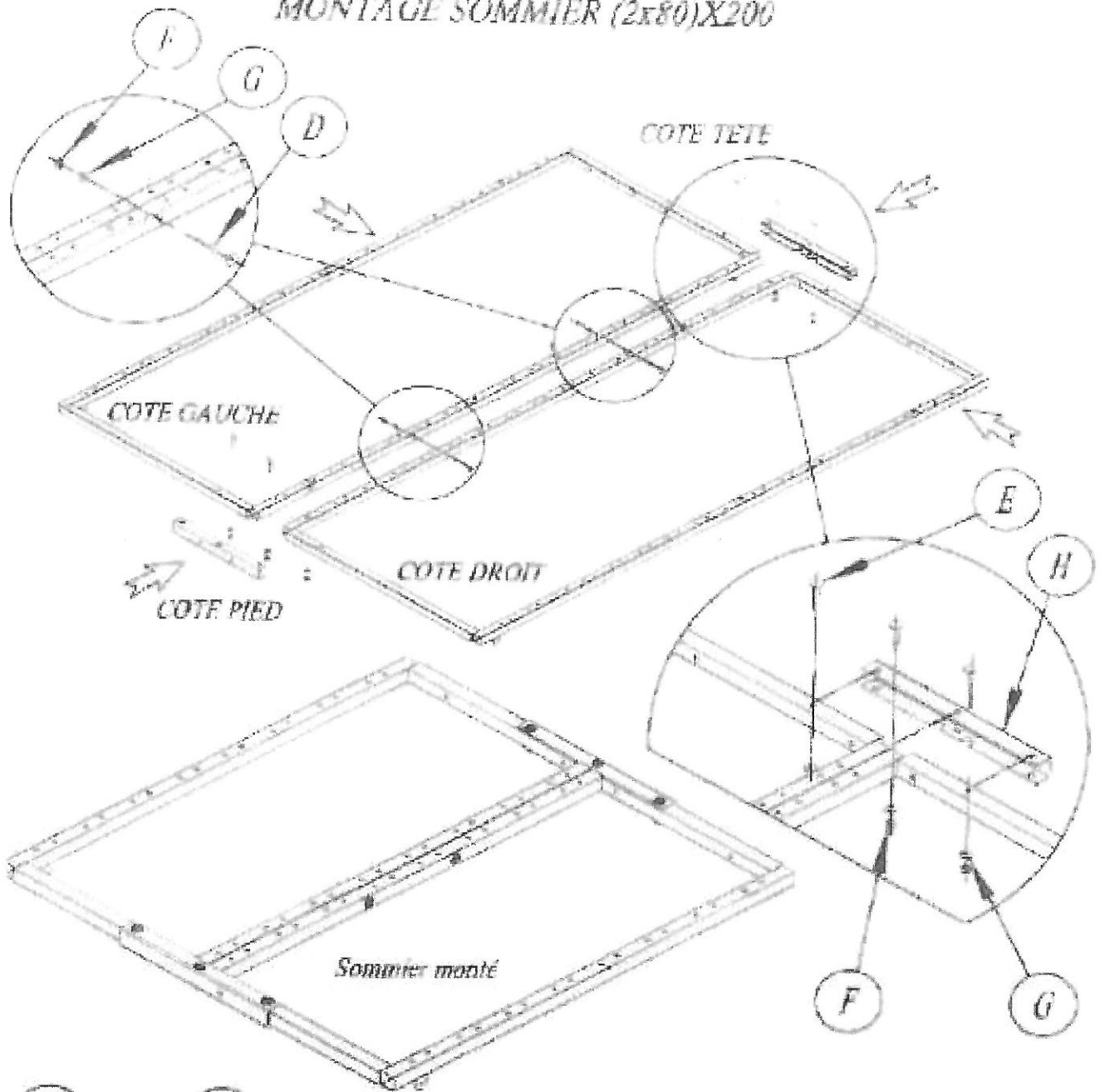

FOURNITURE

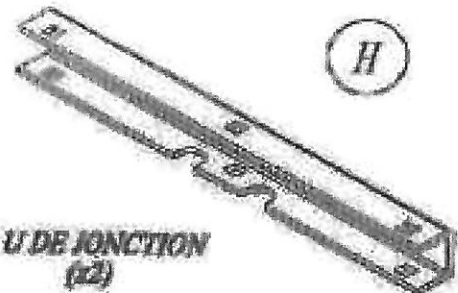

VIII

LEADER BED

MONTAGE DES VERINS SUR SOMMIER

